



MOBILNOŚĆ ■ NIEZAWODNOŚĆ ■ PROSTOTA

SALIENT® WSTRZYKIWACZ DO PODAWANIA ŚRODKA KONTRASTOWEGO W TOMOGRAFII KOMPUTEROWEJ



* Salient Dual (podwójny) na zdjęciu z opcjonalnym monitorem do pokoju sterowania

medrad® Salient®



MONITOR DO POKOJU STEROWANIA

- Dzięki sterowaniu za pomocą Wi-Fi wstrzykiwacz Salient® jest bezprzewodowy i mobilny
- Pełne zarządzanie protokołem wstrzykiwacza – w całości z pokoju sterowania
- Pomiary ciśnienia i przepływu w czasie rzeczywistym
- Intuicyjny interfejs – ze wszystkimi zaletami tabletu z ekranem dotykowym
- Historia iniekcji – przechowywanie do 100 ostatnich podań
- Przechowywanie 20 protokołów badań w pamięci urządzenia



WŁAŚCIWOŚCI KLINICZNE

PRZEPŁUKIWANIE SOLĄ FIZJOLOGICZNĄ:

- Redukcja artefaktów obrazu
- Zwiększenie szczytowego wzmocnienia kontrastowego
- Kontrolowany czas i dokładność podawania bolusa kontrastu
- Optymalizacja stosowania środka kontrastowego

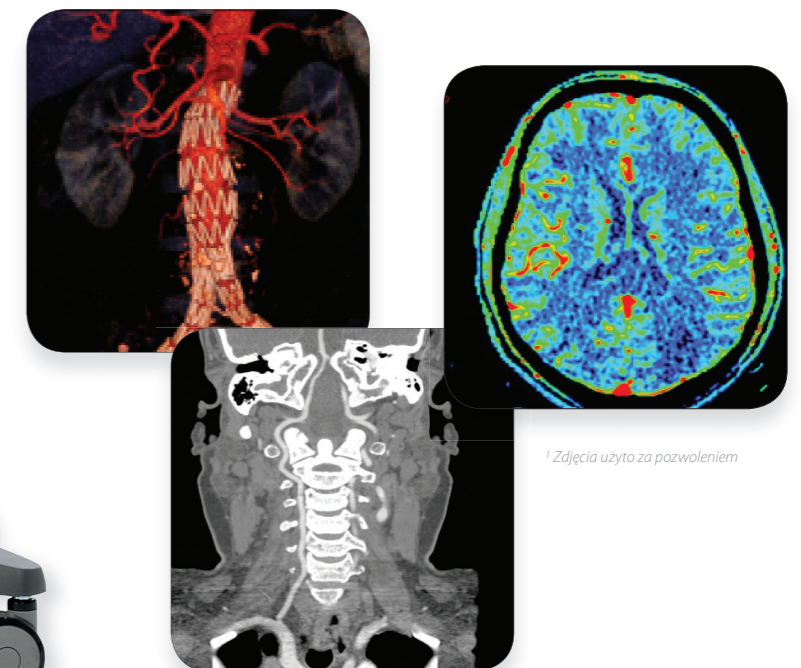

¹ Zdjęcia użyto za pozwoleniem

WSTRZYKIWACZ DO PODAWANIA ŚRODKA KONTRASTOWEGO W TOMOGRAFII KOMPUTEROWEJ SALIENT®

PRZEGLĄD DANYCH TECHNICZNYCH

Parametry funkcjonalne

Ciśnienie maksymalne	300 psi
Prędkość przepływu	0,1 do 10 ml/s
Objętość maksymalna	190 ml
Protokoły wielofazowe	Do 6 faz Przechowywanie 20 różnych, opatrzonych nazwą protokołów
Prędkość napełniania ręcznego	Do 10 ml/s
Prędkość autonapełniania	Do 10 ml/s

Regulatory

Podstawa	Zasilanie Gniazdo IEC Przycisk Wł./Wył.
Głowica	Ekran dotykowy LCD 5,7" Przycisk uzbrojenia Przełącznik programowy Wł./Wył.
Przełącznik ręczny (opcjonalnie)	Wstrzyknij teraz/stop
Przełącznik nożny (opcjonalnie)	Wstrzyknij teraz/stop
Pilot zdalnego sterowania podczerwienią	Wstrzyknij teraz/stop

Parametry mechaniczne

Waga	25,25 kg
Wysokość	1315 mm
Powierzchnia podłogowa	500 mm x 500 mm
Ilość kółek	4 kółka samonastawne, wszystkie odrębnie blokowane

Parametry elektryczne

Napięcie w sieci energetycznej	100 – 230 V~
Częstotliwość sieci energetycznej	50/60 Hz
Zasilanie bateryjne	Podwójny, szczelny akumulator kwasowo-ołowiowy
Praca przy zasilaniu sieciowym	Jednoczesna praca i ładowanie akumulatora
Podgrzewacz środka kontrastowego (jeden (1) dołączono)	37°C +/- 2°C, 5W

WYMIARY

Widok z boku

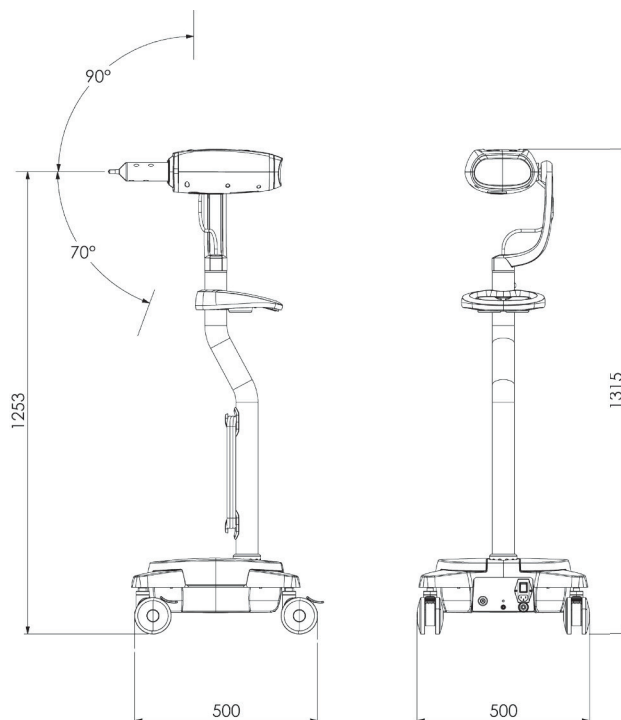

Widok z góry

